



REFRIGERADORES DE EMBUTIR  
**BOTTOM-FREEZER**  
**INOX OU PARA REVESTIR**

REF90 e REF75



Refrigerador para Revestir. Par de 165 cm de largura formado por refrigeradores de 75 cm e 90 cm.



Refrigerador com Portas em Inox anti-manchas. Par de 150 cm de largura formado por refrigeradores de 75 cm.

## PERFORMANCE



### Tecnologia de Cortina de Ar Frio Lateral

Inovadora tecnologia de fluxo de ar frio que mantém a temperatura interna estável mesmo com a abertura frequente das portas para melhor preservação dos alimentos. Proporciona também maior profundidade interna no refrigerador para armazenar alimentos.



### Função Fresh Mode

Conserva por até 3 vezes mais tempo as vitaminas, os aromas, os sabores, as aparências e as texturas dos alimentos garantindo uma alimentação mais saborosa e nutritiva. Mantém uma temperatura pouco acima de 0 °C com um nível de umidade ideal para todos os tipos de alimentos.



### Flex Mode

Permite escolher a temperatura no compartimento inferior para uso como freezer (de - 22 °C a - 15 °C), refrigerador (de 2 °C a 8 °C) ou compartimento Fresh Mode (de - 2 °C a 2 °C).



### Made in Italy

Alta performance proporcionada pela engenharia de precisão, componentes de altíssima qualidade e as melhores tecnologias de produção, mundialmente famosas na região da Emilia Romagna, presentes também nas suas marcas icônicas de automóveis superesportivos.

## BELEZA



### Obra Prima do Design e Tecnologia

Sua aparência refinada é refletida em todos os detalhes, com o uso de materiais da mais alta qualidade. Podem ser aplicados em dupla ou individualmente. As laterais e o topo do refrigerador podem ficar encostados no móvel, sem frestas de ventilação, mantendo o eletrodoméstico perfeitamente alinhado com a frente do móvel.



### Portas em Inox 304 ou para Revestir

Selecione o acabamento em aço com puxadores Profissional ou Master Series ou aplique os puxadores e acabamentos das portas de sua escolha como madeira, vidro, espelho, aço colorido, etc. Integração perfeita do refrigerador com o seu projeto de cozinha.

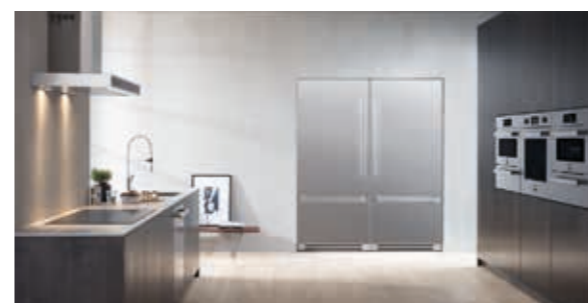

### Compõe Conjuntos

Refrigeradores que se integram perfeitamente com os demais produtos das linhas Professional ou Master Series, compondo conjuntos harmônicos com o mesmo design nas mais refinadas cozinhas.



### Surround LED

Iluminação perfeita por todo o seu interior com 11 pontos de LEDs distribuídos nos compartimentos superior e inferior.

## PRATICIDADE



### Modularidade

Disponíveis para aplicação individual, nas larguras de 75 cm ou 90 cm. Em duplas formam várias combinações de side by side de 150, 165 ou 180 cm. Dimensões e espaços internos para atender à famílias de todos os tamanhos e estilos gastronômicos.



### Interior Extra Profundo

Obtido com a inovadora tecnologia de ar frio lateral, que aumenta a profundidade interna para armazenar melhor alimentos de todos os tamanhos que desejar.



### Gavetas em Inox Antibacteriano

Suas superfícies com porosidade zero recebem tratamento mecânico que previne bactérias. A ausência de cantos e fendas proporciona uma elevada higiene aos alimentos.



### Painel "Touch & Scroll"

Elegante, sem frestas e todo acionado por toque. Facilmente controla todas as funções e indica a troca do filtro de água, porta aberta e alterações de temperatura ocorridas no refrigerador e freezer em caso de queda de energia.

# REFRIGERADOR DE EMBUTIR BOTTOM-FREEZER INOX OU PARA REVESTIR

90 cm

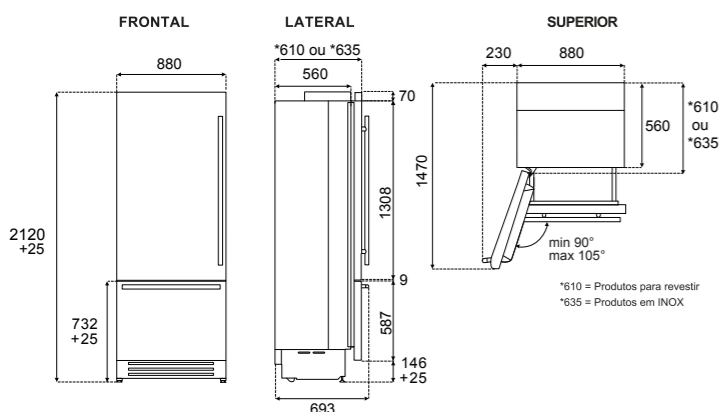

75 cm

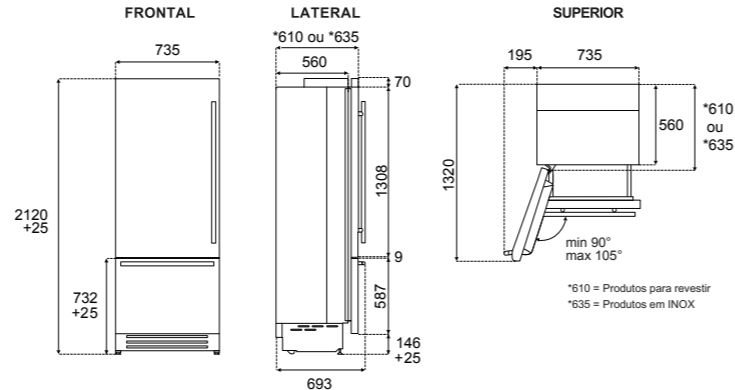

## ESPECIFICAÇÕES TÉCNICAS

Informações gerais para todos os modelos:

Fabricação	Itália
Aplicação	De embutir.
Compressor Inverter de velocidade variável	Sim, 2 unidades.
Nível de ruído	Funcionamento silencioso a 42 dB.
Ice Maker	Produz de 1 Kg a 1,5 Kg de gelo por dia
Capacidade de armazenagem de gelo	5,0 Kg
Temperatura do refrigerador	2 °C a 8 °C
Temperatura do freezer	- 15 °C a - 22 °C
Garantia	1 ano. O 2º ano de garantia é obtido gratuitamente através do preenchimento do formulário de extensão de garantia Bertazzoni.
Classificação de eficiência energética INMETRO	A+++
Plugue	Plug padrão NBR 14136 com 3 pinos redondos 10 A.
Tensão	220 V
Corrente	1,5 A

## MODELOS EM INOX

90 cm de largura

PROF REF90 PIXL (abertura para a esquerda) e PROF REF90 PIXR (abertura para a direita)

Em aço inox 304 escovado com puxadores retangulares Professional Series.

MAST REF90 PIXL (abertura para a esquerda) e MAST REF90 PIXR (abertura para a direita)

Em aço inox 304 escovado com puxadores tubulares Master Series.

Capacidade do refrigerador

446 litros

Capacidade do freezer	150 litros
Capacidade total	596 litros
Consumo de energia	39,1 kW hora por mês.
Peso sem Embalagem	225 Kg
Dimensões sem Embalagem (L x A x P)	880 x 2120 x 635 mm
Peso com Embalagem	255 Kg
Dimensões com Embalagem (L x A x P)	945 x 2260 x 800 mm

75 cm de largura

PROF REF75 PIXL (abertura para a esquerda) e PROF REF75 PIXR (abertura para a direita)

Em aço inox 304 escovado com puxadores retangulares Professional Series.

MAST REF75 PIXL (abertura para a esquerda) e MAST REF75 PIXR (abertura para a direita)

Em aço inox 304 escovado com puxadores tubulares Master Series.

Capacidade do refrigerador	352 litros
Capacidade do freezer	121 litros
Capacidade total	473 litros
Consumo de energia	37,3 kW hora por mês
Peso sem Embalagem	189 Kg
Dimensões sem Embalagem (L x A x P)	735 x 2120x 635 mm
Peso com Embalagem	210 Kg
Dimensões com Embalagem (L x A x P)	800 x 2260 x 800 mm

## MODELOS PARA REVESTIR

90 cm de largura

REF90 PRL (abertura para a esquerda) e REF90 PRR (abertura para a direita)

Para revestir (não acompanha puxadores)

Capacidade do refrigerador	446 litros
Capacidade do freezer	150 litros
Capacidade total	596 litros
Consumo de energia	39,1 kW hora por mês
Peso sem Embalagem	175 Kg
Dimensões sem Embalagem (L x A x P)	880 x 2120 x 610 mm
Peso com Embalagem	198 Kg
Dimensões com Embalagem (L x A x P)	945 x 2260 x 800 mm

75 cm de largura

REF75 PRL (abertura para a esquerda) e REF75 PRR (abertura para a direita)

Para revestir (não acompanha puxadores)

Capacidade do refrigerador	352 litros
Capacidade do freezer	121 litros
Capacidade total	473 litros
Consumo de energia	37,3 kW hora por mês
Peso sem Embalagem	158 Kg
Dimensões sem Embalagem (L x A x P)	735 x 2120x 610 mm
Peso com Embalagem	180 Kg
Dimensões com Embalagem (L x A x P)	800 x 2260 x 800 mm